

BÜHNENANWEISUNG

Starcover Showband

Ansprechpartner: Manuel Backert Telefon 0171-4481638

Diese Bühnenanweisung ist wesentlicher Bestandteil des Engagementvertrages:

AUFTRITTSDATUM:

AUFBAUBEGINN:

SOUNDCHECK:

ESSEN FÜR BAND:

AUFTRITTSBEGINN:

ABBAUBEGINN:

Bühne: Die Bühnenbreite sollte mindestens **4-6 m**, die Bühnentiefe mindestens **3-4 m** und die Bühnenhöhe mindestens **0,40 m** betragen (Lichte Höhe mindestens 2,50 m). (**Abweichungen von diesen Maßen bitte unbedingt mitteilen, notfalls auch ebenerdig bzw. kleiner möglich !**)

Podeste: Es ist ein **Schlagzeugpodest** mit einer Größe von 2x2 m und einer Höhe von 20-40 cm auf der Richtung Publikum rechten Seite der Bühne bereitzustellen. (**Sofern möglich, geht auch ohne**)

Publikumseinlaß: Der Publikumseinlaß darf erst nach Abschluß des Soundchecks der Künstler stattfinden. Sofern vertraglich nichts anderes vereinbart ist, gehen die Künstler davon aus, daß der **Publikumseinlaß nicht früher als 1 Stunde vor Veranstaltungsbeginn** stattfindet.

Garderobe: Der Backstagebereich muß **beheizt, abschließbar** und möglichst in **Nähe** der Bühne sein. Benötigt werden: ein Tisch (ausreichend für 5-8 Personen), sechs Stühle, ein großer Spiegel, sowie ein Garderobenständer. Außerdem muß der Raum gut **ausgeleuchtet** sein. (**Kann nach Absprache auch darauf verzichtet werden.**)

Catering: Wir bitten um Bereitstellung folgender Verpflegung: Kaffee (mit Milch und Zucker), Cola, Apfelsaft, Mineralwasser, Stilles Wasser, Mineralwasser und alkoholfreies Bier in angemessenem Umfang. Ferner sorgt der Veranstalter für eine **angemessene warme Mahlzeit** für die Musiker & Techniker der Band. **Bitte**, liebe Veranstalter, kein Fast-Food ! Sollte dies nicht möglich sein, bitten wir um Auszahlung einer Essenspauschale i.H.v. EURO 20,-- pro Person.

Technik: Der Veranstalter bestätigt mit seiner Unterschrift den Erhalt dieser Bühnenanweisung nebst 1-seitigem technischen Rider, dessen Inhalt er zur Kenntnis genommen hat und zu dessen Einhaltung er sich verpflichtet. Abweichungen von dem technischen Rider sind nur nach Rücksprache mit der Starcover Showband zulässig. **Im Idealfall setzt sich bitte der örtliche Techniker mit dem Ansprechpartner der Band in Verbindung**

Stromanschluss an Bühne: 1 x 220-240V/16A Steckdose

Technische Rückfragen bitte an:

Manuel Backert Tel. 040/643 28 09 (oder 0171/448 16 38)

Falls nicht alles erfüllbar ist: Kein Problem, sprechen Sie uns an und wir finden immer eine Lösung !

Starcover Showband - Bühnenaufbau

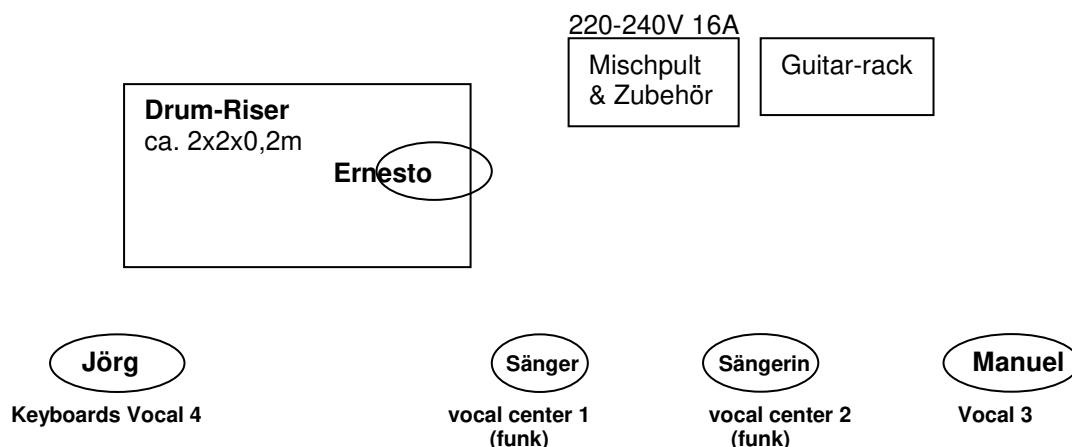

Front

Technical Rider (gestellte Anlage erst ab ca. 300 Personen nötig)

- Pult:** muß 2 x Line in frei haben, da wir die Summe unseres Allen & Heath Digital-Mischpults anschließen
- Front:** ca. 2 x 2-3KW 2- oder 3-wege aktiv System renommierter Hersteller (meyer/seeburg/D&B/etc.)
- Monitor:** 2 Monitor-Side-Fills, die das Summensignal über einen Auxweg mono regelbar in der Lautstärke hörbar machen (Die anderen Monitore stellt die Band selber)

Lichttechnik für die Bühne bringt Starcover selber mit, zusätzlich höchstens ein oder zwei bediente Verfolger von vorne sinnvoll, da unser Licht Midi-Computergesteuert perfekt auf die Musik abgestimmt ist. Bei großen Bühnen mit Licht verzichten wir aber auf Wunsch auch auf unser Licht.

Unsere mitgebrachte Anlage reicht bis ca. 300 Gäste:

- Ton:**
- Allen & Heath QU-16 Digital Mixing Console
 - Acoustic Line Seeburg PA-Anlage 2x 2KW (2x TSM12 Topteil 12"/2" / 2x TSSUB+ 15" Subbass aktiv)
 - JBL Monitore 2 x PRM612 aktiv 1000W front / 2x InEar Sennheiser/Shure
 - 2 x AKG / Shure UHF Mehrkanal Vocal Funkanlage
 - 1x AKG UHF 3-Kanal Instrument Funkanlage
- Licht:**
- Botex Midi Lichtpult
 - 2 x Stativ Manfrotto mit Traverse und je 4 x LED SPOT 5in1 (1200 W LED Leistung)
 - 2 Lichteffekte LED
- Backline:**
- E-Drumset Roland
 - Guitar-Rig Rocktron Prophecy/AllAccess
 - 3 x Gitarre auf Stativ
 - Keyboard Roland/Yamaha/Korg auf K&M Spider-Stativ
 - Bass auf Stativ